

NEO LIFTKAR SAL

SAL UNI / SAL ERGO / SAL FOLD / SAL FOLD-L

NEO LIFTKAR[®] SAL



BETJENINGSVEJLEDNING

Dansk

SANO 
makes life easier.

INDLEDNING OG KENDETEGN	3
1 SIKKERHEDSHENVISNINGER / TEKNISKE DATA	3
1.1 Generelle sikkerhedshenvisninger	3
1.2 Tekniske data for LIFTKAR	4
1.3 Tekniske data på det hurtigt udskiftelige litiumbatteri	4
2 BETJENINGSELEMENTER	5
2.1 Model ERGO	5
2.2 Model UNI	6
2.3 Model FOLD	7
2.4 Model FOLD-L	8
2.5 Drejeled (FOLD / FOLD-L)	9
2.6 Betjeningsenhed	9
2.7 Opladningsindikator	10
2.8 Opknapper i håndtagsbøjlen	11
2.9 Sikkerhedsklap	11
2.10 Frakobling	11
3 ISÆTNING OG AFTAGNING AF HURTIGSKIFTEAKKUMULATOREN	12
3.1 Isætning af akkumulator	12
3.2 Aftagning af akkumulator	12
4 DRIFT	13
4.1 Op ad trapper	13
4.2 Ned ad trapper	13
4.3 Hvad skal man være opmærksom på	14
5 OPLADNING AF HURTIGSKIFTEAKKUMULATOREN	16
5.1 Oplader	17
6 TILBEHØR OG OPTIONER	18
7 BORTSKAFFELSE/AFFALD	19
8 GARANTI OG ANSVAR	19
8.1 Garanti	19
8.2 Ansvar	20
9 CE-KONFORMITETSERKLÆRING / PATENTBESKYTTELSE	20
KONTAKT	24

INDLEDNING OG KENDETEGN

TILLYKKE!

Med den nye LIFTKAR SAL har De købt en sækkevogn, der er praktisk og nem at håndtere, kun vejer 16 kg og er bygget op af moduler. Hvis De anvender akkumulatoren, bliver sækkevognen pludselig til en allrounder: Trapper klarer den ved hjælp af batteri og motor og på jævne overflader er den praktisk som en almindelig sækkevogn, først og fremmest pga. de brede dæk (fås også med punktfri dæk), ligesom en ganske almindelig sækkevogn, der anvendes i transportindustrien.

I SAL - serien er transport på trapper reduceret til et minimum: LIFTKAR trækker sig selv op til det næste trin på trappen og hæves kun den nødvendige trindhøjde. Ned ad trapper virker motoren som en hvirvelstrømsbremse og lasten føres ned uden besvær.

Overlegen også på vindeltrapper og på små trappeafsatser. Optimalt sikret overfor pludselige belastninger på støttejule med et mekanisk (smurt) glidenav. En ekstra elektronisk overbelastningsbeskyttelse sikrer mod overbelastning.

Med 2 hastighedsindstillinger (langsom og hurtig - op til 48 trin pr. minut), forskellige modeller, forskellige løftekapaciteter og et omfangsrig ekstraudstyr.

Med andre ord: en professionel for professionelle!

For at opdatere dig om produktnyheder samt tekniske ændringer (fx optioner, tilbehør) beder vi dig om at registrere dit produkt online.

<https://www.sano-stairclimbers.com/product-registration>

1 SIKKERHEDSHENVISNINGER / TEKNISKE DATA

1.1 GENERELLE SIKKERHEDSHENVISNINGER

- Vær opmærksom på, at der ikke opholder sig personer under lasten.
- Fastgør altid lasten med remme eller andet tilbehør.
- Bær altid skridsikre sko. Trapper kan være meget glatte på nogle områder.
- Bær altid sko med stålbeslag.
- Øv først med en mindre last fra maks. 25 kg, indtil De behersker brugen helt.
- Hold hænderne væk fra bevægelsesmekanismen, når akkumulatoren er sat i.
- Ved læsning af LIFTKAR skal akkumulatoren altid tages af. For det første kan LIFTKAR ikke tilkobles under transporten ved en fejl, for det andet er LIFTKAR uden akkumulator omkring 1,6 kg lettere.

1.2 TEKNISKE DATA FOR LIFTKAR

Gælder alle LIFTKAR SAL modeller			
bBæreevne	110 kg	140 kg	170 kg
Maksimal trindhastighed	48 trin/min	35 trin/min	29 trin/min
Maksimal trindhøjde	210 mm		
Autonomi (maks.) trin op og ned	cirka 2000 trin		

1.3 TEKNISKE DATA PÅ DET HURTIGT UDSKIFTELIGE LITIUMBATTERI

Egenvægt: 1,6 kg

Kapacitet: 7,2 Ah

Spænding: 29 VDC

Batteri type: Litium-ioner

2 BETJENINGSELEMENTER

2.1 MODEL ERGO

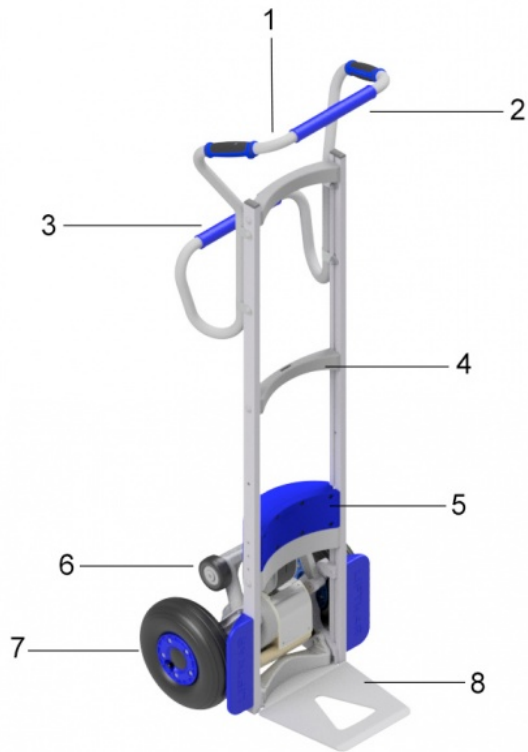

1: Kontakt opad - 2: Øverste greb - 3: Nederste greb - 4: Sprosse - 5: Hurtigt udskifteligt batteri - 6: Svingarm - 7: Hovedhjul - 8: Skovl - 9: Betjeningsenhed - 10: Ramme - 11: Opladningsindikator - 12: Sikkerhedsklap

Individuelle egenskaber ved Liftkar SAL Ergo:

- Oprejst holdning og maksimal kontrol
- Øltønder, vandflasker, sodavandskasser, stakke af dæk
- Vægt: 17,2 kg

2.2 MODEL UNI

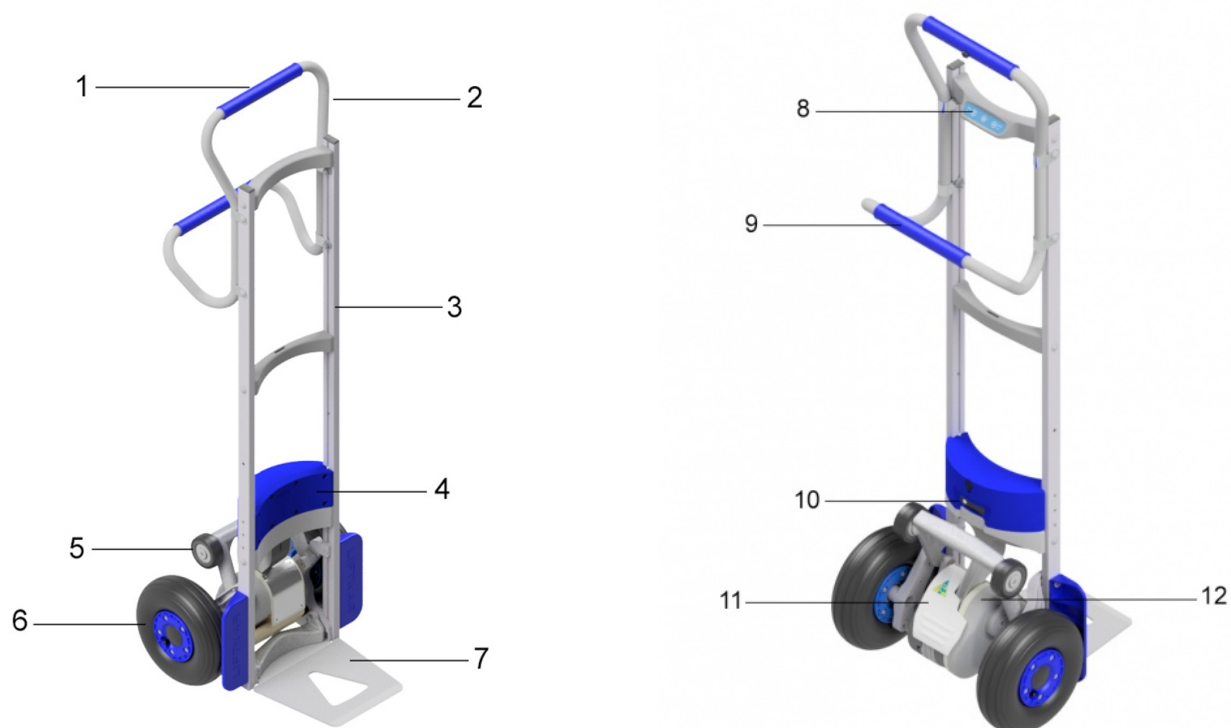

1: Kontakt opad - 2: Øverste greb - 3: Ramme - 4: Hurtigt udskifteligt batteri - 5: Svingarm - 6: Hovedhjul - 7: Skovl - 8: Betjeningsenhed - 9: Nederste greb - 10: Opladningsindikator - 11: Sikkerhedsklap - 12: Løfteenhed

Individuelle egenskaber for Liftkar SAL Uni:

- Den lette allrounder til højere belastninger
- Kopipapir, vasketøjsbeholdere, skabe, rullede varer
- Vægt: 16,7 kg

2.3 MODEL FOLD

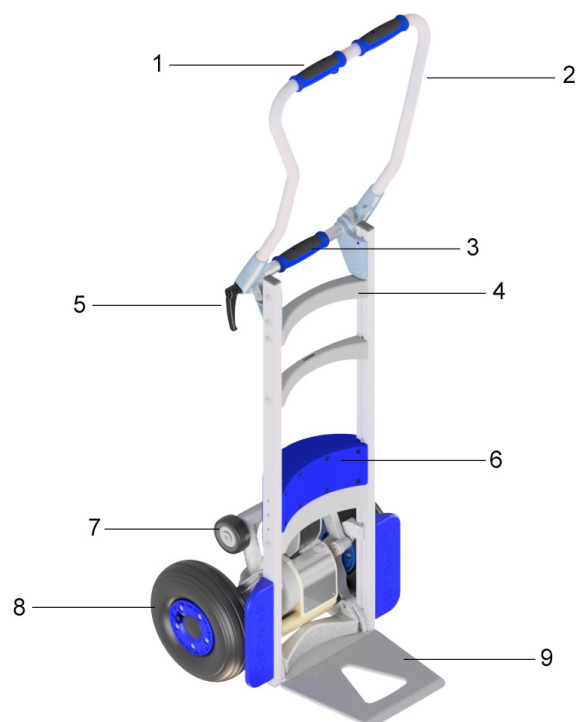

1: Kontakt opad - 2: Øverste greb - 3: Greb tværrør - 4: Ramme - 5: Låsestang - 6: Hurtigt udskifteligt batteri - 7: Svingdel - 8: Hovedhjul - 9: Skovl - 10: Betjeningsenhed - 11: Opladningsindikator - 12: Sikkerhedsklap - 13: Løfteenhed

Individuelle egenskaber ved LIFTKARS FOLD:

- Foldbar modelvariant, passer i ethvert bagagerum
- Vaskemaskiner, gulvslibere, gasflasker
- Vægt: 17,2 kg

2.4 MODEL FOLD-L

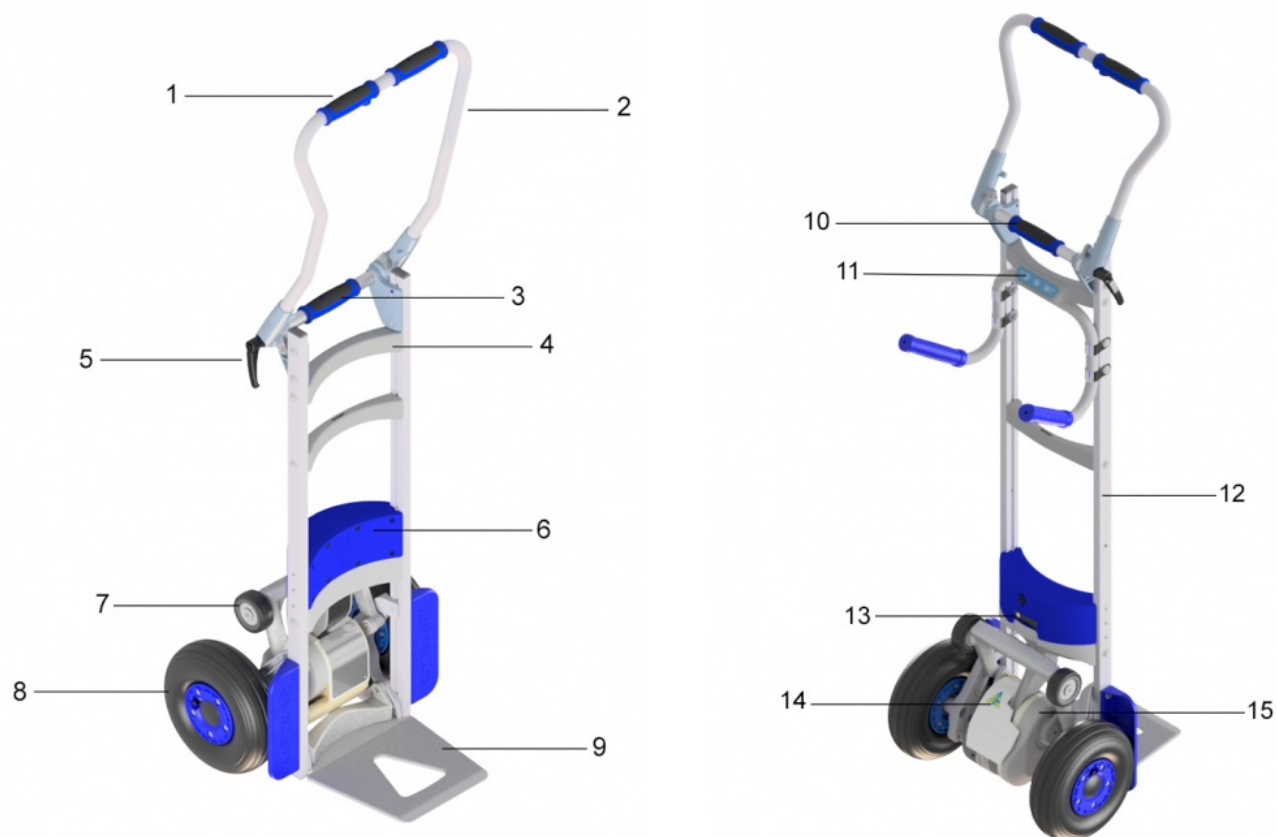

1: Kontakt opad - 2: Øverste greb - 3: Ramme - 4: Låsestang - 5: Nederste greb - 6: Hurtigt udskifteligt batteri - 7: Svingdel - 8: Hovedhjul - 9: Skovl - 10: Greb tværrør - 11: Betjeningsenhed - 12: Ramme - 13: Opladningsindikator - 14: Sikkerhedsklap - 15: Løfteenhed

Individuelle egenskaber for LIFTKARS FOLD-L:

- Foldbar modelvariant med højere bundramme
- Store køleskabe, døre, vinduer, køkkenbordplader, fliser
- Vægt: 18,4 kg

2.5 DREJELED (FOLD / FOLD-L)

Den nødvendige friktion ved drejeledet opnås via multi-friktionslameller, der sættes under tryk på venstre og højre side. Derved opstår der en stabil, kraftsluttende forbindelse. Håndkraft er nok til at spænde, men for at opnå en sikker kørsel skal bremsen være trukket ordentligt.

Der gælder normalt: Bremsen er trukket tilstrækkeligt, når De kan løfte lasten fra den stående position og uden andres hjælp.



SIKKERHEDSHENVISNING

Ved større laster (over 100 kg) skal bremsen trækkes ekstra godt.

2.6 BETJENINGSENHED

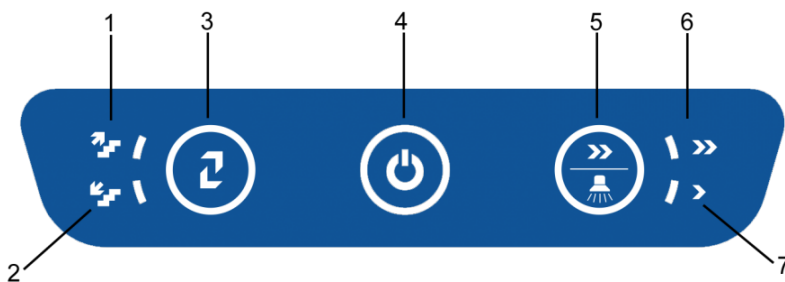

1: Visning opad - 2: Visning nedad - 3: Opad/nedad-kontakt - 4: ON/OFF-kontakt/statusvisning - 5: Hastighedskontakt/trappelys - 6: Visning hastighed hurtig - 7: Visning hastighed langsom

2.6.1 OP-/NED KNAP

Denne knap skifter LIFTKAR fra opmodus til nedmodus eller omvendt – ved at trykke kortvarigt.

2.6.2 ON/OFF-KONTAKT/STATUSVISNING

- **Lyser grøn:** LIFTKAR er tændt. (Ved opadkørsel er kontakten i grebsbøjlen aktiv. Når kontakten trykkes ned, starter løftmekanismen, når kontakten slippes, stopper den – se også kapitel Drift [4.1](#))
- **Lyser konstant rødt:** LIFTKAR er i nedmodus og støttehjulene bevæger sig (hurtigt) mod nedposition (varer maks. 0,5 sekunder – se også kapitlet [4.2](#))
- **Blinker rødt:** LIFTKAR er overbelastet. (Her blinker den i ca. 3 sekunder og går ud igen – se også kapitlet [4.3.3](#))
- **Lyser skiftevis rød og grøn:** Batteriet er næsten tomt og skal oplades så hurtigt som muligt. Det anbefales at køre ned og enten at udskifte batteriet eller at oplade det ved hjælp af den medfølgende hurtigoplader.

2.6.3 BIP-FUNKTIONEN

Dette er en advarsels funktion for personer når der transporteres på offentlige områder.

Aktivering af bipfunktionen: Tænd apparatet, og hold ON/OFF-kontakten nede i ca. 30 sekunder, indtil der lyder en biptone. Derefter holder den tilbagevendende biplyd sig under hele apparatets kørselsvarighed.

Deaktivering af bipfunktionen: Tænd apparatet, og hold ON/OFF-kontakten nede i ca. 30 sekunder, indtil der lyder en biptone. Derefter kører apparatet videre uden den tilbagevendende biptone.

2.6.4 HASTIGHEDSKONTAKT

Ved hjælp af hastighedskontakten kan der vælges mellem høj og lav hastighed – kun ved opadgående kørsel. (I nedmodus er sænkehastigheden fast indstillet, så der altid bremses optimalt – se også kapitlet 4.2)

Ved indlæring, tunge laster og besværlige situationer anbefales lav hastighed.

Trappebelysningen aktiveres ved at trykke hastighedskontakten i ca. 10 sekunder.

2.7 OPLADNINGSINDIKATOR

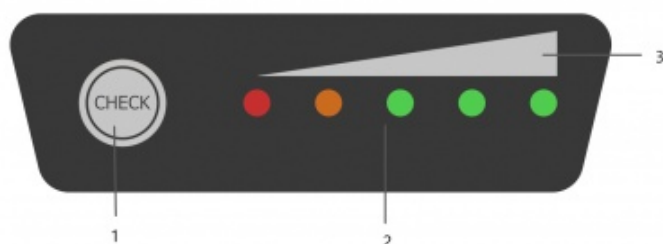

1: Aktiveringskontakt opladningsindikator - 2: LED-visning - 3: Visualisering

LED-opladningsindikatoren tændes ved at trykke aktiveringskontakten; når alle fem LED-lamper lyser, er det hurtigt udskiftelige batteri opladet 100 %.

0 ~ 10 %	BLINKING	OFF	OFF	OFF	OFF
10 ~ 23 %	LIGHT	BLINKING	OFF	OFF	OFF
23 ~ 35 %	LIGHT	LIGHT	OFF	OFF	OFF
35 ~ 48 %	LIGHT	LIGHT	BLINKING	OFF	OFF
48 ~ 60 %	LIGHT	LIGHT	LIGHT	OFF	OFF
60 ~ 70 %	LIGHT	LIGHT	LIGHT	BLINKING	OFF
70 ~ 80 %	LIGHT	LIGHT	LIGHT	LIGHT	OFF
80 ~ 90 %	LIGHT	LIGHT	LIGHT	LIGHT	BLINKING
90 ~ 100 %	LIGHT	LIGHT	LIGHT	LIGHT	LIGHT

2.8 OPKNAPPER I HÅNDTAGSBØJLEN

Denne knap er kun aktiv i opmodus og får løftemekanismen til at koble til og fra.

2.9 SIKKERHEDSKLAP

For at tippe lasten er det nødvendigt, at støtte vognen vha. foden. Ved traditionelle sækkevogne benyttes akslen til dette. Ved LIFTKAR SAL kan man i stedet anvende svingarmen med støttehjulene, et hjul eller også drivenheden. For at svingarmen i dette tilfælde ikke skal komme til at klemme foden, er der monteret en sikkerhedsklap. Når De trykker med foden på den nederste del af klappen, standses alle funktionerne.

**SIKKERHEDSHENVISNING:**

For at undgå enhver form for risiko: må først tilkobles, når lasten er vipet op.

2.10 FRAKOBLING

Frakobling kan foretages på følgende måde:

- Ved at tage hurtigskifteakkumulatoren af (se kapitel 3)
- Tryk ON/OFF-kontakten i mere end 3 sekunder
- Efter et stykke tid: efter ca. 10 minutter kobler LIFTKAR selv fra.



Der opnås en højere grad af sikkerhed ved at tage akkumulatoren af end hvis dette foretages via tidsfrakoblingen, idet knappen ON/OFF nemt risikerer at blive berørt.

3 ISÆTNING OG AFTAGNING AF HURTIGSKIFTEAKKUMULATOREN



SCHNELLWECHSELAKKU - LITHIUM AKKU
OPLADNING AF BATTERIET FØR FØRSTE BRUG

3.1 ISÆTNING AF AKKUMULATOR

- Sæt først batteriet mellem styreskinnerne i rammen.
- Tryk batteriet nedad med en let bevægelse. Batteriet klikker på plads.
- Din LIFTKAR er nu klar til brug.

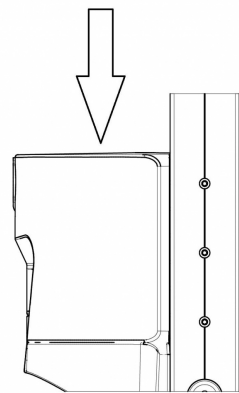

3.2 AFTAGNING AF AKKUMULATOR

- Træk batteriets sikkerhedsgreb.
- Træk batteriet opad og ud af batteristyrskinnen.

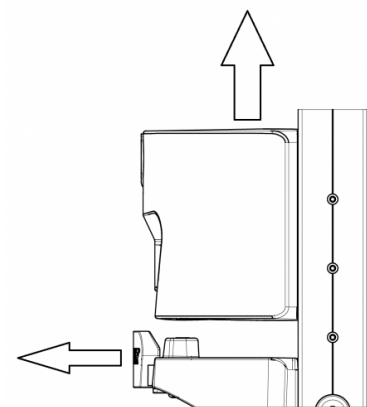

4 DRIFT

4.1 OP AD TRAPPER

Sæt batteriet i, og tryk på ON/OFF-kontakten, indtil den lyser vedvarende grøn. LIFTKAR er i nu opmodus.

Aktivering af opknappen i håndtaget sætter svingarmen med støttehjulene i bevægelse og løfter LIFTKAR op på næste trin. Dette gentager sig, indtil knappen slippes.



VIGTIGT:

Så snart hovedhjulene "lander" på næste trin, skal de straks trækkes tilbage, indtil man træder op på næste trin. Det er bedst at holde sækkevognen under pres.



Hvis De holder LIFTKAR **for fladt**, berører støttehjulene trinnets kant nedefra, inden de sættes på rigtigt (**kun ved åbne trin**). I ekstreme tilfælde opstår der et stort tryk på støttehjulene, og løfteenheden frakobles ("Nulstil" ved hjælp af ON/OFF-kontakte).

4.2 NED AD TRAPPER

Isæt batteriet, såfremt det ikke allerede er sket. Tryk ON/OFF-kontakten. Skift til nedadkørsel ved hjælp af opad/nedad-kontakten. LIFTKAR er nu i nedmodus og svingarmen med støttehjulene bevæger sig langsomt og automatisk i forhold til nedposition (se [tegning](#)).

Opknappen i håndtaget har nu ingen funktion.

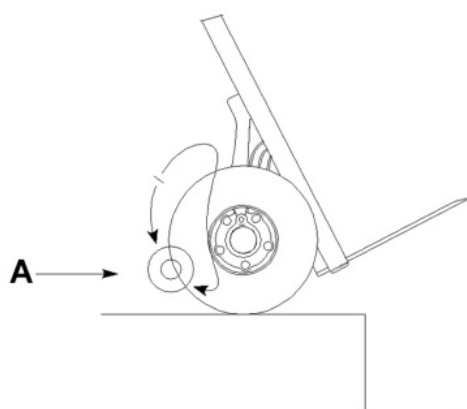

A: Position for nedkørsel

Nu kan De køre ned ad trinnet og LIFTKAR sænkes bremset til næste trin.

Når hovedhjulene "lander" på trinnet, roterer svingarmen automatisk med støttehjulene til nedposition. I denne korte periode lyser statusvisningen rød, og svingarmen accelererer indtil højeste hastighed.

**VIGTIGT:**

Hold hovedhjulene tilbage til trinnet, indtil statusvisningen igen lyser grøn. Nedpositionen er nu nået, og De kan atter køre frem.



Ved lav last eller når føreren holder LIFTKAR for meget tilbage, bevæger svingarmen sig langsomt uden acceleration i forhold til nedpositionen.



Kort før svingarmen når nedpositionen, berører støttehjulene trinnets overkant og hæver LIFTKAR ca. 10 mm. Det er helt normalt og er for erfarne førere et tegn til at fortsætte. I virkeligheden kan De allerede fortsætte, når støttehjulene berører underlaget. Derved opstår der en jævnt, gennemgående rytme ned ad trinnene.



Ved lukkede, kortere trin f.eks. ved snævre vindeltrapper i det indvendige område, kan støttehjulene støde på trinnene og LIFTKAR bevæge sig maks. 8 til 9 cm fremad. Det er også helt normalt, idet LIFTKAR så uden videre er klar til at fortsætte.

LIFTKAR SAL er den eneste fremdrevne sækkevogn, hvor føreren ikke skal betjene en knap eller kontakt ned ad trapper.

4.3 HVAD SKAL MAN VÆRE OPMÆRKSOM PÅ

4.3.1 BALANCEFORSKYDNING

Ved opadgående transport ændres lastbalancen temmeligt hurtigt, når støttehjulene sættes op. Særligt lave laster giver et ryk fremad. Førerne vænner sig hurtigt til dette pludselige ryk og kompenserer for dette ved at "hjælpe til" ved at løfte. Desuden reducerer tilbagelægningen med 10° til 20°, inden støttehjulene sættes op, denne pludselige rykbevægelse.

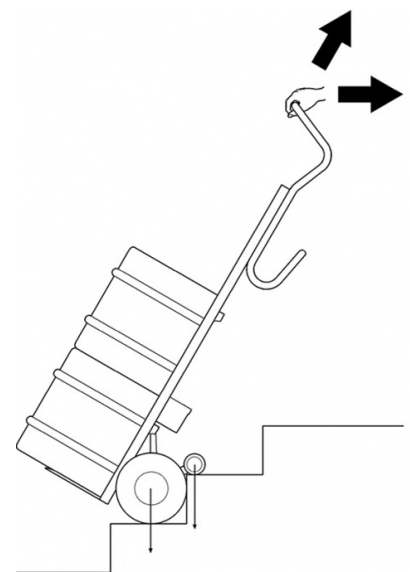

4.3.2 INDGREB UNDER TRINNET

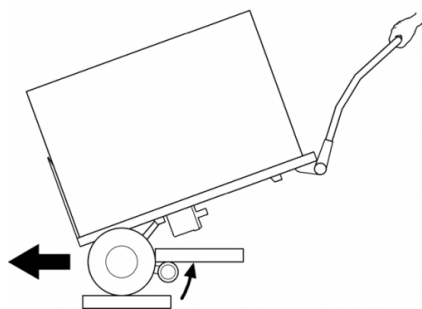

Ved transport i ligevægt stopper støttehjulene normalt (i nedmodus) i deres nedposition – som beskrevet under punkt 4.2. Men når LIFTKAR lægges for fladt, kommer støttehjulene ikke fri fra underlaget. Lasten trykker på støttehjulene og forårsager en nylig start til nedposition. På en åben trappe kan støttehjulene derefter blive klemt ind under det øverste trin. Bare rolig: Elektronikken slår over på overbelastning, LED-visningen blinker rødt i 3 sekunder og det er derfor nødvendigt at tænde igen.

4.3.3 OVERBELASTNING

Ved overlast stopper drivmotoren, statusvisningen blinker rød i 3 sekunder og slukker så. En ny opstart er nødvendig.



Når akkumulatoren er næsten afladet, bliver overbelastningen også nået ved laster under den angivne kapacitet.

4.3.4 LIFTKAR ER IKKE EN GUMMIBLOK!

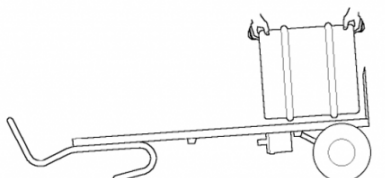
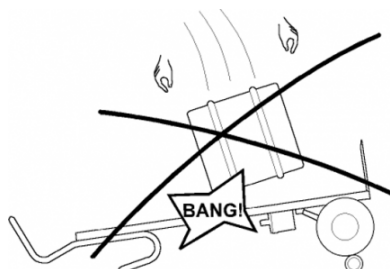

I drikkevareindustrien bliver fadene sommetider kastet direkte fra lastbil på sækkevogn i stedet for på en gummiblok eller gamle dæk.

Ved LIFTKAR går dette ikke, hvis støttehjulene står i nedposition. Slaget overføres via drivenheden til forbindelsessprossen, hvilket kan medføre brud. Når støttehjulene er kørt op mellem hovedhjulene, er det i princippet muligt at kaste fadene op, da luftdækkene opfanger en del af slaget, det kan dog ikke anbefales af hensyn til sækkevognens varighed.

4.3.5 SKRÅT OVER FORTOVSKANTEN

Kør altid lige over fortovs-kanten eller andre lignende kanter. Derved forhindres beskadigelser på drivenheden.

4.3.6 KØRSEL PÅ VINKELTRAPPE

Ved kørsel på vinkeltrapper skal man være opmærksom på følgende:

Ved kørsel opad trækker sækkevogne indad i kurven -
begynd derfor altid så langt ude på trinnet så muligt.

Ved kørsel nedad trækker sækkevognen udad i kurven -
begynd derfor altid så langt inde på trinnet så muligt.

Skulle man køre "fast" skal sækkevognen bevæges sideværts ved små bevægelser frem og tilbage på samme trin.

5 OPLADNING AF HURTIGSKIFTEAKKUMULATOREN

- Den medleverede akkumulatoroplader slår automatisk over på opladningsovervågning, dvs. at overopladning ikke er mulig.
- Lad ikke hurtigskifteakkumulatoren stå tom eller halvtom. Genoplad altid straks igen.
- Den optimale temperatur ved opladning udgør 20 - 25° C. Hvis det er for koldt eller for varmt, begrænses kapaciteten.



Hvis akkumulatoren ikke er fuldt opladet eller hurtigt bliver afladet, taber LIFTKAR i hastighed og kapaciteten reduceres. Derved kan overbelastningsmodus nås allerede ved en ringe last. Se [4.3.3](#).

Opladningstid: ca. 4,5 timer, afhængigt af ladetilstanden.

5.1 OPLADER

Den medfølgende oplader er ekstremt kraftig. Et LED-display viser tydeligt status på opladningen. Ladeindikatoren viser, om batteriet er fuldt opladet eller ej. Det anbefales at kontrollere, at batteriet er fuldt opladet, før du bruger LIFTKAR.



Opladnings status vises ved hjælp af en lysende LED:

- Når LED'en vedvarende lyser rødt, oplades batteriet.
- Når LED'en vedvarende lyser grønt, er batteriet fuldt opladet. Opladeren kan forblive tilsluttet, efter at batteriet er fuldt opladet (grønt lys), uden at batteriet derved beskadiges. I denne stand-by tilstand (efter at batteriet er fuldstændigt opladet) bruger opladeren minimalt med strøm, holder batteriet fuldt opladet og forlænger dets levetid. Alle disse faktorer opnås ved hjælp af et elektronisk kredsløb, der styrer og regulerer ladestrømmen, der sendes fra opladeren, til batteriet der oplades.

5.1.1 TEKNISKE DATA

Netspænding (50/60 Hz, 1,8A (maks.)): 100-240 V vekselstrøm

Nominal effekt (input): 24 W

Opladespænding: 24 V jævnstrøm

Aritmetisk ladestrøm: 2,0A

Godkendelse: cUL, CE

SIKKERHEDSANVISNINGER

Forsigtig:



- Beskyttes mod fugt.
- Træk ikke i ledningen, når stikket skal trækkes ud af stikkontakten.
- Brug aldrig opladeren, hvis kabel eller stik er beskadiget, men udskift den straks.
- Apparatet bør tilsluttes direkte til en spændingsforsyning, der bør aldrig bruges en forlængerledning.
- Apparatet er kun beregnet til brug i indvendige rum, det må aldrig udsættes for regn.
- Hvis batteriets ydeevne nedsættes betydeligt, er det på tide at udskifte batteriet.
- Opbevar opladeren på et køligt og tørt sted, når den ikke er i brug.
- Frakobl apparatet fra nettet, inden du sætter batteriet i apparatet eller tager det ud af apparatet.
- Advarsel: eksplosive gasser. Beskyt mod brand og gnister. Sørg for god ventilation under opladningen.
- Under opladningen skal batteriet være på et godt ventileret sted.
- Børn kan ikke vurdere farer, der udgår fra elapparater. Børn eller funktionsnedsatte personer må ikke bruge elapparater uden opsyn.
- Apparatet er ikke beregnet til at blive brugt af børn og funktionsnedsatte personer eller af personer med utilstrækkeligt kendskab. Medmindre de er under opsyn eller bliver instrueret tilstrækkeligt. Børn skal være under opsyn, så de ikke leger med apparatet.
- Apparatet må kun oplade batterier, der overholder EN-direktiverne (er mærket med CE- eller GS-mærket).

5.1.2 ANVENDELSESFORMÅL

- Opladeren er kun egnet til opladning af **originale litium-ionbatterier**.

5.1.3 CE MÆRKNING AF LADEAPPARATERNE

Opladerne overholder alle gældende bestemmelser for lavspændings- og elektromagnetiske apparater og er derfor CE-mærkede.

6 TILBEHØR OG OPTIONER

Man kan få en liste, der stadig bliver længere, over tilbehør og optioner. F.eks. forskellige udfaldsrammestørrelser, sikkerhedsseler, køretøjsladeaggregat, afvigende rammehøjde, fast eller opklappelig udfaldsramme. Spørg hos forhandleren.

7 BORTSKAFFELSE/AFFALD

Trappesækkevognen Liftkar SAL er et langtids produkt. Når produktet er slidt og ikke mere brugbart bør bestanddelene af trappesækkevognen og ladeapparatet afskaffes efter miljøreglerne. Vær opmærksom på en grundig adskillelse af materialerne efter gældende regler.

Trappesækkevognen indeholder ingen farlige materialer og de er genbrugelige. Printkortene og det genopladelige batteri skal bortskaffes ved hjælp af en passende genbrugsproces.

Batteriet må ikke afskaffes via almindelig husaffald. Hvis der er yderligere spørgsmål, bedes du kontakte din forhandler.

Den korrekte bortskaffelse af trappesækkevognen kan mod beregning gøres gennem producenten.



8 GARANTI OG ANSVAR

8.1 GARANTI

Garantien for LIFTKAR gælder i 12 måneder fra købsdato og omfatter materiale- og fabrikationsfejl.

Undtaget fra garantien er følgende:

- Naturlige slitagedele
- Skader opstået pga. ikke hensigtsmæssig brug
- Skader som følge af fysisk vold
- Ikke tilladte ændringer på apparat eller tilbehør

8.2 ANSVAR

SANO Transportgeräte GmbH er i sin egenskab af producent ikke ansvarlig for sikkerheden for LIFTKAR SAL, hvis:

- LIFTKAR SAL anvendes uhensigtsmæssigt.
- reparationer, installation eller andet arbejde der er udført af uautoriserede personer.
- henvisningerne i denne driftsvejledning ikke overholdes.
- der er monteret fremmede dele eller disse forbindes med LIFTKAR SAL.
- der er demonteret originaldele.

9 CE-KONFORMITETSERKLÆRING / PATENTBESKYTTELSE

9.1 CE-KONFORMITETSERKLÆRING



SANO Transportgeräte GmbH erklærer, at LIFTKAR SAL sækkevogne lever op til de gældende, grundlæggende sikkerheds- og sundhedsmæssige krav i maskindirektivet 2006/42/EØF, bilag IIA. Hvis der foretages ændringer af sækkevognene uden indhentning af vores tilladelse, gælder denne erklæring ikke længere.



Ing. Jochum Bierma, direktør

9.2 PATENTBESKYTTELSE

Løftesystemet i SAL-serien er beskyttet ved internationale patentansøgelser i Europa, USA og Japan. Den modulære opbygning af grundrammen er også patentretligt beskyttet. Mht. bukkesystemet for modellen FOLD er der også anmeldt patent.

KONTAKT

SANO Transportgeraete GmbH
Am Holzpoldlgut 22
4040 Lichtenberg / Linz
Austria

Tel. +43 7239 / 510 10
Fax +43 7239 / 510 10 14
office@sano.at

www.sano.at

SANO Deutschland GmbH
Geigelsteinstraße 10
83080 Oberaudorf
Germany

Tel. +49 8033 / 308 96 0
Fax +49 8033 / 308 96 17
info@sano-treppensteiger.de

www.sano-treppensteiger.de

SANO UK Powered Stairclimbers Ltd.
Bristol Court, Betts Avenue
Martlesham Heath
Ipswich, Suffolk / IP5 3RY, England

Tel. +44 1473 / 333 889
Fax +44 1473 / 333 742
info@sano-uk.com

www.sano-uk.com

Ret til ændringer forbeholdes / LIFTKAR SAL 2022-10

